

HYUNDAI

LAVASECARROPAS

MANUAL DE INSTRUCCIONES

Modelo: HYLS1212XX

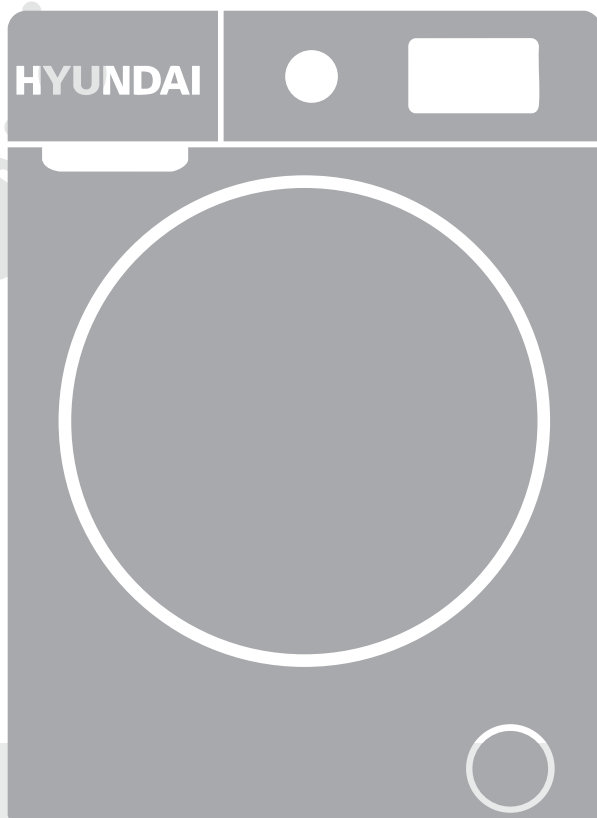

GENUINE PRODUCT OF
HYUNDAI CORPORATION

ÍNDICE

1. Instrucciones de seguridad	1
2. Consejos para el uso de su lavasecarropas	5
3. Descripción de partes.....	6
4. Instalación	7
5. Compartimiento para jabón y suavizante	10
6. Panel de control	11
7. Funciones auxiliares.....	11
8. Programas.....	12
9. Tabla de programas.....	15
10. Limpieza y mantenimiento.....	16
11. Solución de problemas	19
12. Especificaciones técnicas	20
13. Garantía	21

1. INSTRUCCIONES DE SEGURIDAD

- Este aparato no está diseñado para ser utilizado por personas (incluidos niños) con capacidades físicas, sensoriales o mentales reducidas, o falta de experiencia y conocimiento, a menos que hayan recibido supervisión o instrucciones sobre el uso del aparato por parte de una persona responsable de su seguridad.
- Los niños no deben jugar con el aparato. Ni se les debe permitir llevar a cabo tareas de mantenimiento y limpieza, sin supervisión.
- Nunca coloque el producto sobre una alfombra. Esto puede causar una falta de circulación de aire debajo de la máquina generando un sobrecalentamiento de los componentes eléctricos, perjudicando la vida útil del aparato.
- Si el producto presenta una falla, desenchúfelo y comuníquese con el Servicio Técnico Autorizado. Si acude a un taller no autorizado, puede llegar a tener inconvenientes eléctricos en el producto y perderá la Garantía.
- Asegúrese mediante un electricista matriculado que su instalación eléctrica este correctamente conectada a tierra, y cuente con los dispositivos de protección normativos. Nuestra empresa no se responsabilizará por los daños que puedan producirse si el producto se utiliza sin la conexión a tierra que exige la normativa local.
- Las mangueras de ingreso de agua y de desagote deben estar bien sujetas y permanecer sin daños para evitar riesgos de fuga de agua.
- Nunca abra el compartimiento de jabón, ni remueva el filtro cuando el tambor todavía tenga agua, para riesgo de inundaciones y lesiones por agua caliente.
- No fuerce la puerta cuando se encuentre bloqueada. Estará lista para abrirse unos minutos después de que haya finalizado el ciclo seleccionado.
- Asegúrese de desenchufar el aparato cuando no se encuentre en uso.
- Nunca lavar el producto rociando o vertiendo agua sobre éste. ¡Puede provocar descargas eléctricas!
- ¡Nunca toque el enchufe con las manos mojadas!
- ¡Nunca desenchufe el aparato tirando del cable! Siempre tómelo desde el enchufe.
- Utilice solamente jabones y suavizantes indicados para lavarropas automáticos.
- Siempre desenchufe el producto antes de llevar a cabo procedimientos de instalación, mantenimiento, limpieza y reparación.
- Si se daña el cordón de alimentación, el mismo debe ser reemplazado por el Servicio Técnico Autorizado. La empresa no se responsabilizará por daños y perjuicios que puedan derivarse de procedimientos realizados por personas no autorizadas.

- No instale el producto sobre una alfombra de pelo largo ni sobre ninguna superficie similar.
- No instale el producto sobre una plataforma elevada.
- Asegúrese de que el cable de alimentación no quede aplastado por el producto una vez instalado.
- La presión de entrada de agua requerida debe estar entre 0,1 y 1 MPa.
- No utilice mangueras viejas o usadas para llevar a cabo la instalación del producto.
- No utilice productos abrasivos para limpiar el producto porque puede dañar su pintura.
- El producto está destinado sólo para uso doméstico. No es apto para uso comercial.
- El producto debe ser utilizado para el lavado y secado de prendas aptas para lavasecarropas.
- La empresa no se hará cargo por problemas durante la instalación o transporte.
- Asegúrese de que el lavarropas quede instalado en un lugar que permita la apertura total de la puerta.

ATENCIÓN NIÑOS:

- Los materiales del embalaje son peligrosos para los niños. Manténgalos en un lugar seguro fuera del alcance de los niños.
- Los productos eléctricos son peligrosos para los niños. Evite que los niños estén cerca del aparato mientras se encuentra en uso. No permita que lo manipulen. Utilice la función de bloqueo para niños del panel de control.
- No olvide cerrar la puerta del lavasecarropas cuando no se encuentre en uso para evitar que los niños ingresen dentro del tambor.
- Guarde los jabones y suavizantes fuera del alcance de los niños. Mantenga el contenedor cerrado.



En procesos de lavado de alta temperatura, la puerta de vidrio puede estar muy caliente. Por lo tanto, tenga especial cuidado en que los niños no se acerquen al producto durante el funcionamiento.

Advertencias para el secado

- No utilice el producto para secar prendas que hayan estado en contacto o estén humedecidas o empapadas con napa, solvente, sustancias inflamables o cualquier otra sustancia que desprenda vapores o gases y puedan explotar.
- Las prendas que tengan manchas de aceite vegetal, alcohol, napa, cera u otros materiales inflamables, deben ser lavadas con abundante agua caliente y buena cantidad de detergente antes de someterlas al proceso de secado.
- Las prendas de látex, impermeables, prendas reforzadas con caucho o espuma de caucho no deben secarse dentro del lavasecarropas. Puede existir riesgo de incendio.
- Si usted suele utilizar recipientes plásticos medidores de jabón (de los que se colocan dentro del tambor), tenga en cuenta que pueden derretirse y generar un peligro de incendio durante el proceso de secado. Si usted va a ejecutar un ciclo de secado NO coloque este tipo de recipientes dentro del tambor.
- No utilice limpiadores químicos en ciclos de lavado y secado. Esto puede generar riesgo de incendio.
- No toque la puerta de vidrio durante y después del proceso de secado, existe riesgo de quemaduras.
- Los ciclos de secado tienen una etapa final de enfriamiento, no abra la puerta hasta que culmine la etapa porque puede quemarse con el vapor que sale del tambor.
- Si por algún motivo se interrumpe un programa de secado, tenga cuidado y no manipule el producto ya que puede estar muy caliente.
- Tenga cuidado de que las mascotas no ingresen dentro del tambor. Siempre verifique el interior antes de su uso.
- No sobrecargue el tambor para los procesos de secado. Respete las indicaciones del marcado del producto y de este manual de instrucciones.
- Antes de cargar las prendas en el tambor, verifique no haber dejado encendedores, dinero, objetos metálicos, agujas dentro de los bolsillos.
- La ropa interior con refuerzos metálicos no debe ser secada dentro de este lavasecarropas.
- No utilice el aparato para secar tules, cortinas, sábanas, cubrecamas, mantas o alfombras

- Tenga en cuenta los siguientes puntos para no dañar su ropa:
 - No sobrecargue el aparato. Revise el marcado del producto o este manual de instrucciones para conocer la capacidad máxima de ropa seca que puede utilizar con cada función.
 - No utilice el aparato para lavar prendas que hayan sido ensuciadas con agentes químicos.
 - Limpie el filtro de pelusas frecuentemente.
 - No seque ropa que no haya sido previamente lavada.



ATENCIÓN: Nunca detenga el aparato antes de que finalice el ciclo de secado.

ATENCIÓN: Este aparato no debe ser conectado mediante un temporizador externo, o a un tomacorriente que sea controlado en forma remota por una aplicación.

Materiales de embalaje

Los materiales del embalaje de este producto son reciclables. No los tire junto con el resto de los residuos domiciliarios, llévelos al punto de reciclaje más cercano.

Eliminación del producto

Este producto ha sido fabricado con materiales y piezas de alta calidad que pueden ser reutilizados o reciclados. Por lo tanto, no se deshaga de él junto con el resto de los residuos domiciliarios. Llévelo al punto de recolección de residuos reciclables más cercano. Por seguridad, antes de deshacerse del producto, corte el cable de alimentación y rompa el mecanismo de traba de puerta para evitar riesgos.

Contribuya con el cuidado del medioambiente utilizando productos reciclables.

Cumplimiento con Directiva RAEE



Este producto cumple con la Directiva RAEE de la UE (2012/19/UE). Este producto lleva el símbolo de clasificación para la eliminación de residuos eléctricos y electrónicos (RAEE).

Este producto se ha fabricado con piezas y materiales de alta calidad, reutilizables y aptos para el reciclaje. No deseche el producto junto con los residuos domésticos al final de su vida útil. Llévelo al punto de reciclado más cercano. Consulte con las autoridades locales para obtener más información sobre estos centros de recolección.

Cumplimiento con la directiva RoHS

Este producto cumple con la Directiva EU RoHS (2011/65/UE). No contiene materiales nocivos ni prohibidos especificados en la Directiva.

2. CONSEJOS PARA EL USO DE SU LAVASECARROPAS

- Clasificar la ropa de acuerdo con su tela, color, nivel de suciedad y temperatura de lavado.
- Siempre respete las instrucciones que se enumeran en las etiquetas de las prendas.
- Las prendas que tengan elementos metálicos, como cierres, botones, argollas, etc., pueden dañar el tambor del aparato. De ser posible, retire dichas piezas o colóquelas dentro de una bolsa para lavar ropa o una funda de almohada.
- Revise todos los bolsillos de las prendas antes de colocarlas en el tambor. Retire monedas, clips, lapiceras, billetes, etc.
- Coloque las prendas pequeñas, como las medias de bebé, medias de nylon, etc., en bolsas para lavado o dentro de una funda de almohada.
- Retire los ganchos de sujeción de las cortinas antes de lavarlas. No seque cortinas en el lavasecarropas.
- Es recomendable lavar las prendas con los cierres cerrados y los botones abrochados.
- Utilice los programas adecuados para lavar prendas e[quetadas como “lavado a mano” o “lavado a máquina”.
- Evite mezclar ropa blanca y ropa de color.
- Las prendas nuevas de algodón de colores oscuros suelen desteñir mucho. Lávelas por separado, póngalas a secar bien estiradas, no utilice la función de secado con ese tipo de prendas.
- Utilice sólo productos recomendados para lavarropas automáticos. Siga siempre las instrucciones del paquete.

3. DESCRIPCIÓN DE PARTES

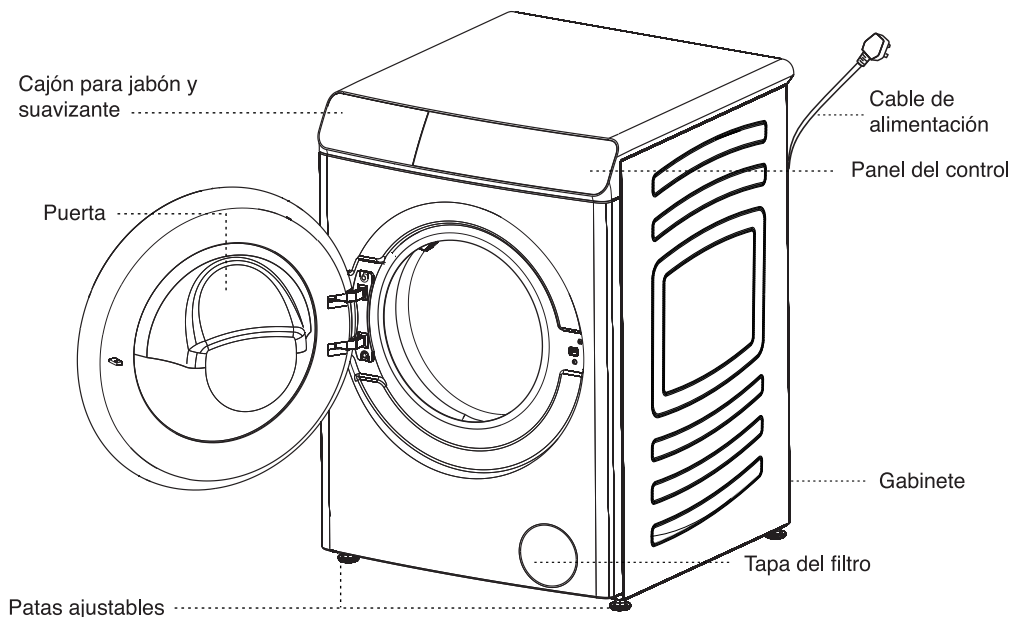

Accesorios:

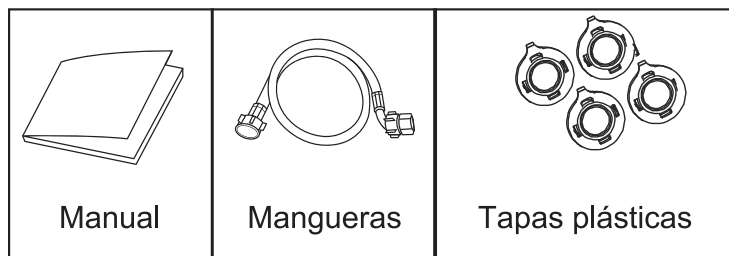

**Las imágenes de este manual son de referencia y pueden no ser exactamente iguales al producto adquirido.*

4. INSTALACIÓN

Retire los refuerzos del embalaje

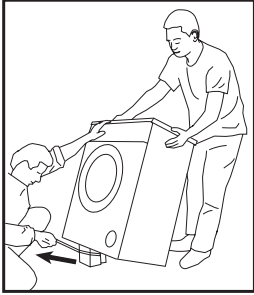

Incline la máquina hacia atrás para retirar el refuerzo del embalaje. Retire el refuerzo del embalaje que está sujeto a la cinta.

ATENCIÓN: El lavasecarropas es pesado. Retire el refuerzo del embalaje tal como se muestra en la imagen. Tenga cuidado de que su mano no quede atrapada debajo del lavasecarropas durante este procedimiento.

Retire los anclajes de transporte

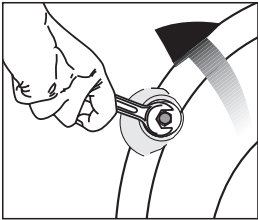

Use una herramienta para aflojar todos los anclajes hasta que giren libremente.

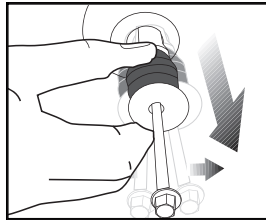

Retire los anclajes tirando de ellos suavemente.

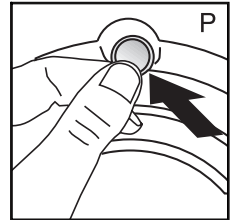

Coloque las tapas plásticas, provistas en la bolsa del manual de instrucciones, en los agujeros correspondientes.

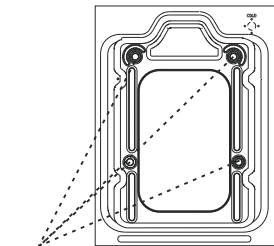

Bulones de transporte

- No retire los anclajes de transporte antes de quitar el refuerzo del embalaje.
- ¡Retire los anclajes de transporte antes de utilizar el lavasecarropas!
- Guarde los anclajes de transporte en un lugar seguro para reutilizarlos en caso de que sea necesario mover el producto nuevamente en el futuro.
- ¡Nunca traslade el producto sin tener correctamente colocados los anclajes de transporte!

Ubicación adecuada para la instalación

Coloque el producto sobre un piso firme y nivelado. No lo ubique sobre alfombras de pelo alto ni sobre superficies similares. No coloque el producto cerca del borde si el piso tiene escalones. Tampoco lo ubique sobre plataformas. No apoye el producto sobre el cable de alimentación. Ubique el producto a una distancia mínima de 1,5 cm de los bordes de otros muebles. En el área donde se instale este producto, no debe haber puertas corredizas, con bisagras o con traba que impidan la apertura total de la puerta de carga.

Ajuste de las pies

Ajuste los pies para que el producto quede nivelado en el lugar donde será utilizado. Nivele el lavasecarropas ajustando los pies.

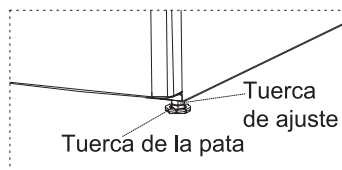
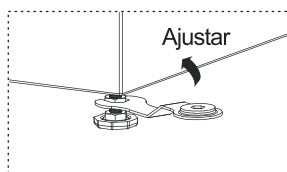
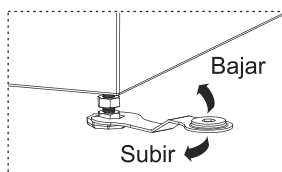

Afloje la tuerca de ajuste de los pies con una llave. Ajuste cada pie con la tuerca del pie, hasta que el producto quede balanceado.

Ajuste todas las tuercas de ajuste con una llave.

Conexión a la red de agua

La presión de entrada de agua debe estar entre 1 y 10 bares (0,1 – 1 MPa). Para que el lavasecarropas funcione correctamente, el caudal de la canilla completamente abierta debe ser entre 10 y 80 litros por minuto. Conecte una válvula reductora de presión si la presión del agua es demasiado alta.

ADVERTENCIA: Los modelos con una sola entrada de agua no deben conectarse a la canilla de caliente. Esto podría dañar la ropa o hacer que el producto entre en modo de protección y deje de funcionar.

ADVERTENCIA: No utilice mangueras de entrada de agua antiguas o usadas en el nuevo producto. Podrían causar manchas en su ropa.

Conexión de la manguera de desagote

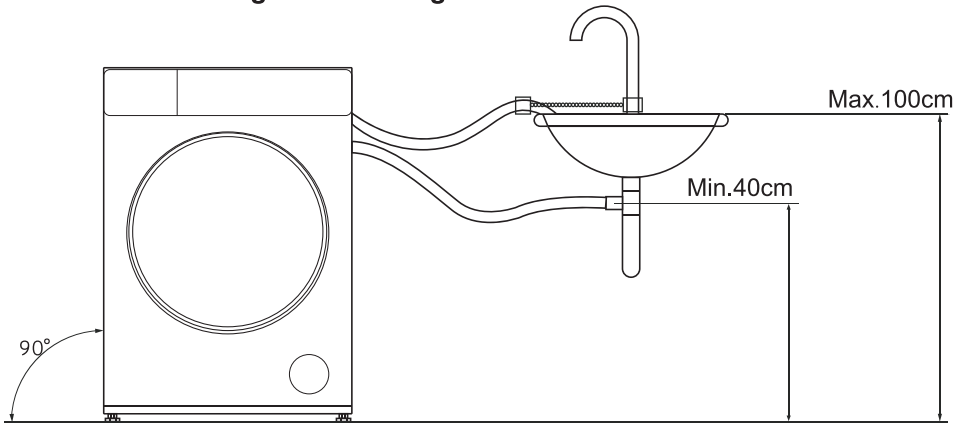

- El extremo de la manguera de desagote debe conectarse directamente al desagüe de aguas residuales o a un lavamanos

ADVERTENCIA: Si la manguera se sale de su alojamiento durante el desagote, puede provocar una inundación en su hogar. Además, existe riesgo de quemaduras debido a las altas temperaturas del agua.

- Para evitar estas situaciones y asegurar una correcta entrada y salida de agua, fije firmemente el extremo de la manguera de desagote para que no se suelte.
- La manguera debe instalarse a una altura mínima de 40 cm y máxima de 100 cm desde el suelo.
- Si la manguera se eleva después de estar tendida a nivel del suelo o cerca de él (menos de 40 cm de altura), el desagote se dificulta y la ropa puede salir demasiado mojada. Por eso, es importante respetar las alturas indicadas en el esquema.
- Para evitar el reflujó de agua sucia hacia el interior del equipo y permitir un desagote adecuado, no sumerja el extremo de la manguera en agua sucia ni lo introduzca en el desagüe más de 15 cm. Si la manguera es demasiado larga, córtela.
- El extremo de la manguera no debe estar doblado, pisado ni comprimido entre el desagüe y el aparato.
- Si la manguera es demasiado corta, puede añadir una manguera de extensión original. La longitud total no debe superar los 3,2 metros.
- Para evitar fugas de agua, la conexión entre la manguera de extensión y la manguera de desagüe del producto debe estar bien ajustada con una abrazadera adecuada que impida que se suelte o tenga pérdidas.

5. COMPARTIMIENTO PARA JABÓN Y SUAVIZANTE

- Compartimiento para jabón líquido

-  Lavado principal

Cuando desees usar detergente líquido, presiona en el punto indicado para girar el dispositivo. La parte que se desprende funcionará como una barrera para el detergente líquido.

**Si es necesario, limpia el dispositivo con agua, ya sea cuando esté colocado o retirándolo.

**Si vas a utilizar detergente en polvo, el dispositivo debe estar asegurado en la posición



-  Suavizante

El compartimiento del suavizante contiene una pieza tipo sifón.

Vierte el suavizante en el compartimiento correspondiente.

No sobrepases la marca de nivel ">max<" en el compartimiento del suavizante.

Si el suavizante ha perdido su fluidez o está muy concentrado, dilúyelo con agua

-  Prelavado

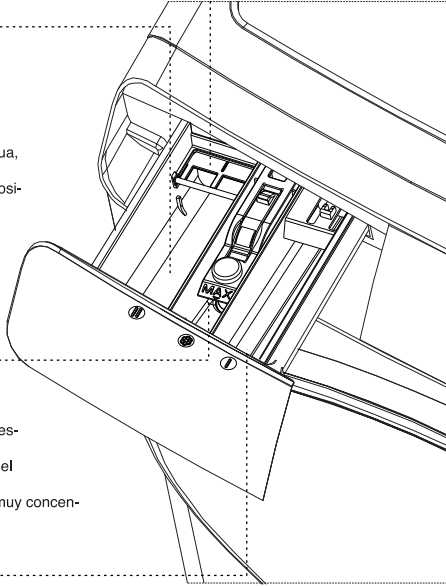

ATENCIÓN: Utilice sólo detergentes y suavizantes diseñados para lavarropas automáticos.

- El tipo de detergente a utilizar depende del programa de lavado, el tipo de tejido y el color de la ropa.
- Utilice detergentes diferentes para ropa de color y ropa blanca.
- Lave las prendas delicadas únicamente con detergentes especiales (detergente líquido, shampoo para lana, etc.) diseñados específicamente para este tipo de prendas y en los programas recomendados.
- Para prendas de color oscuro y acolchados, se recomienda usar detergente líquido.
- Lave las prendas de lana en el programa sugerido, utilizando un detergente especial formulado para lana.
- Consulte la sección de descripción de programas para conocer el programa recomendado según el tipo de tejido.
- Todas las recomendaciones sobre detergentes son válidas dentro del rango de temperatura seleccionable para cada programa.

6. PANEL DE CONTROL

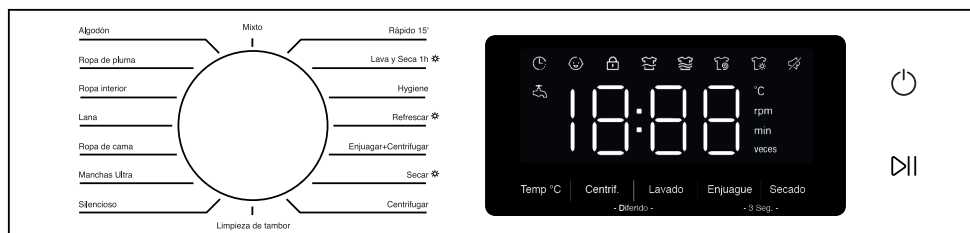

Ícono	Descripción	Ícono	Descripción	Ícono	Descripción
	Inicio diferido		Secado		Etapa del programa
	Traba para niños		Silencio		
	Puerta bloqueada		Problemas en la entrada de agua	°C rpm min min Veces	Unidad

7. FUNCIONES AUXILIARES

Bloqueo para niños

Esta función se utiliza principalmente para evitar manipulaciones accidentales o que los niños jueguen con el aparato mientras está en funcionamiento. Para activarla, mantén presionados al mismo tiempo los botones **“Enjuague”** y **“Secado”** durante 3 segundos mientras el programa está en marcha. El bloqueo para niños sólo puede activarse o desactivarse cuando un programa está en ejecución.

Una vez activado, el indicador de bloqueo para niños se encenderá y permanecerá encendido durante todo el proceso.

Agregar ropa

Durante el proceso de lavado, si se cumplen las condiciones para abrir la puerta, ésta se desbloqueará automáticamente tras mantener presionado el botón "▶||" (Inicio/Pausa) durante 3 segundos.

Podrás abrir la puerta para agregar o retirar prendas.

Esta función sólo está disponible si se cumplen las condiciones de desbloqueo de la puerta (por seguridad).

Inicio diferido

Esta función permite programar un inicio diferido del ciclo de lavado, personalizando la hora de inicio según sus necesidades.

El rango de tiempo programable va de 1 a 24 horas. El tiempo de demora se refiere al periodo entre el momento en que se programa y el inicio efectivo del lavado.

Una vez que se haya seleccionado el programa de lavado y configurado sus parámetros, presiona simultáneamente los botones **“Centrif.” + “Lavado”** para activar la función, luego ajuste el tiempo tocando la combinación de teclas. Si mantiene presionadas ambas teclas, el tiempo aumentará de forma continua. Cuando hayas terminado de configurar el tiempo, presiona el botón "▷||" para comenzar la cuenta regresiva hacia el inicio del lavado.

Una vez activado el inicio diferido, sólo estarán activas las teclas “bloqueo para niños” y "▷||" (Inicio/Pausa), los demás botones no podrán ser utilizados.

8. PROGRAMAS

Mixto	Este programa permite lavar tejidos de algodón y sintéticos al mismo tiempo, sin necesidad de separarlos.
Algodón	Utiliza este programa para prendas de algodón como sábanas, edredones, fundas de almohadas, toallas, batas de baño, ropa interior, etc. Ofrece un lavado intenso con un ciclo largo para una limpieza profunda.
Ropa de pluma	Este programa está diseñado especialmente para lavar camperas de plumas. Como el tejido es liso, difícil de enjuagar y de absorber agua, se aumenta el tiempo de remojo y se reduce la velocidad de centrifugado para proteger la prenda.
Ropa interior	Un programa especial para lavar ropa interior y prendas íntimas. Utiliza una acción de lavado suave, pero con enjuagues intensivos para evitar residuos de detergente y garantizar una limpieza higiénica.

Lana	Diseñado específicamente para lavar prendas de lana. Ajusta la temperatura adecuada según la etiqueta de la prenda y utiliza detergente especial para lana.
Ropa de cama	Ideal para lavar sábanas, fundas de edredón, cortinas gruesas y manteles. Aumenta el tiempo de remojo y de lavado para mejorar el resultado en prendas grandes.
Manchas Ultra	Para prendas con manchas difíciles o suciedad incrustada, este programa prolonga el tiempo de lavado y utiliza una acción de lavado más enérgica.
Silencioso	Programa especial para lavar de noche. Utiliza baja velocidad y menos vibraciones, eliminando sonidos de notificaciones y reduciendo el ruido del lavado y centrifugado. Diseñado para no molestar durante el descanso.
Limpieza de tambor	No es un programa de lavado para ropa, sino un programa de mantenimiento higiénico. Se recomienda usarlo cada 1-2 meses, sin ropa en el tambor. Para mejores resultados, añadir un limpiador en polvo a base de agua en el compartimento del detergente. Al finalizar, deje la puerta entreabierta para que el interior se seque correctamente.
Centrifugar	Programa diseñado para usuarios que sólo desean realizar el centrifugado. Se recomienda elegir una velocidad más baja para tejidos delicados.
Secar	Este programa permite únicamente secar la ropa, sin realizar un lavado previo.

Enjuagar + centrifugar	Programa diseñado para usuarios que sólo necesitan enjuagar y centrifugar la ropa.
Refrescar	<p>Procedimiento de cuidado para ropa seca, que ayuda a eliminar polvo, suavizar, esponjar, esterilizar y eliminar ácaros.</p> <p>El resultado del cuidado con aire varía según el tipo de tejido, el estado inicial de la prenda y su proceso de fabricación.</p>
Hygiene	Utiliza una temperatura de lavado elevada para potenciar el efecto del detergente, ayudando a eliminar bacterias y ácaros, y mejorando el nivel de limpieza.
Lava y Seca 1h	<p>Programa combinado que lava y seca automáticamente, sin necesidad de configurar la opción de secado manualmente.</p> <p>El ciclo de lavado es más corto que el estándar y está diseñado para pequeñas cargas de ropa poco sucia y fácil de secar.</p>
Rápido 15'	<p>Programa diseñado para el lavado rápido de pequeñas cargas de ropa, poco sucias.</p> <p>El rango de temperatura de lavado opcional es relativamente alto y la velocidad máxima de centrifugado es baja.</p>

9. TABLA DE PROGRAMAS

PROGRAMA	CARGA MÁXIMA (kg)	Temp. (°C)	Centrif. (rpm)	Opción			
				Inicio diferido	Enjuague	Lavado	Secado
Mixto	6	Frío--60°C	0-1200	√	√	√	√
Algodón	Máx.	Frío--90°C	0-1200	√	√	√	√
Ropa de pluma	3,5	Frío--40°C	0-800	√	√	√	√
Ropa interior	3,5	Frío--90°C	0-1000	√	√	√	√
Lana	2,5	Frío--40°C	0-600	√	√	√	x
Ropa de cama	6	Frío--60°C	0-1000	√	√	√	√
Manchas Ultra	6	40°C --60°C	0-1200	√	√	√	√
Silencioso	3,5	Frío--60°C	0-800	√	√	√	√
Limpieza de tambor	0	90°C	800	√	x	√	x
Centrifugar	Máx.	-	0-1200	√	x	x	√
Secar	8	-	-	√	x	x	x
Enjuagar + centrifugar	Máx.	-	0-1200	√	√	x	√
Refrescar	4	-	-	√	x	x	x
Hygiene	6	60°C --90°C	0-1200	√	√	√	√
Lava y Seca 1h	1	Frío--30°C	800	√	√	√	x
Rápido 15'	1,5	Frío--30°C	0-1000	√	√	√	√

Aclaraciones:

1. El tiempo requerido puede variar dependiendo de la presión del agua, las condiciones de drenaje, la textura y peso de la ropa, y la temperatura del agua.
2. El tiempo de lavado y centrifugado durante la operación de un programa puede diferir del tiempo real de funcionamiento.

3. Durante la ejecución del programa, el tiempo mostrado en pantalla se ajustará automáticamente en función del peso percibido de la ropa. Esto no indica un mal funcionamiento de la lavadora.
4. Debido a las diferencias en la cantidad de ropa y el tipo de detergente, si la velocidad de centrifugado es demasiado baja, el resultado del enjuague puede no ser satisfactorio. En ese caso, se recomienda repetir el proceso de enjuague hasta obtener el resultado deseado.
5. Los parámetros mostrados en la tabla pueden variar según el modelo de lavadora.
6. X: No seleccionable / √: Seleccionable: Algunas opciones de programas pueden no estar disponibles dependiendo del modelo o configuración.

10. LIMPIEZA Y MANTENIMIENTO

Si limpia el aparato regularmente, la vida útil será mayor y los problemas comunes se reducirán.

Limpieza del cajón de jabón y suavizante

Limpie el cajón del detergente a intervalos regulares (cada 4-5 ciclos de lavado) como se muestra a continuación, para evitar la acumulación de jabón en polvo con el tiempo:

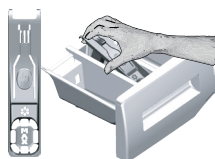

1. Presione el punto marcado en el compartimento del suavizante y tire hacia usted hasta que el compartimento se desprenda de la máquina.
2. Lave el cajón del jabón.
3. Vuelva a colocarlo en su lugar después de limpiarlo y asegúrese de que esté bien encajado.

Limpieza de la puerta de carga y del tambor

- Para los productos con programa de limpieza del tambor, consulte la sección Programas.
- Después de cada lavado, asegúrese de que no queden objetos extraños dentro del tambor.
- Si los orificios del fuelle (como se muestra en la figura) están obstruidos, ábralos con un palillo.

- Los objetos metálicos extraños pueden causar manchas de óxido en el tambor.
- Limpie las manchas en la superficie del tambor con productos de limpieza para acero inoxidable.
- Nunca utilice estropajos metálicos o de alambre, ya que dañarán las superficies pintadas, cromadas o plásticas.



Limpeza del cuerpo y del panel de control

Limpie el cuerpo de la máquina con agua jabonosa o detergente en gel suave no corrosivo, y séquelo con un paño suave. Use únicamente un paño suave y húmedo para limpiar el panel de control.

Limpeza de los filtros de entrada de agua

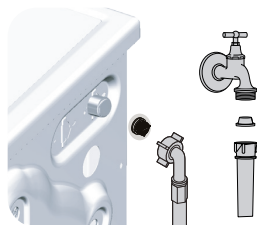

1. Cierre las llaves de paso.
2. Retire las tuercas de las mangueras de entrada de agua para acceder a los filtros de las válvulas.
3. Límpielos con un cepillo adecuado. Si están muy sucios, rellelos con unas pinzas y límpielos de esa manera.
4. Vuelva a colocar cuidadosamente las juntas y los filtros, y apriete las tuercas a mano.

Limpeza del filtro de la bomba de desagote

El filtro debe limpiarse cada vez que esté obstruido o al menos una vez al mes.

1. Para limpiar el filtro sucio y drenar el agua, desenchufe la máquina para cortar el suministro eléctrico.
2. Abra la tapa del filtro.



3. Drenar el agua de la máquina

El producto está equipado con una manguera de drenaje de emergencia.
Para drenar el agua:

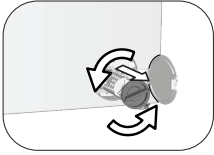

a. Saque la manguera de drenaje de emergencia de su alojamiento.

b. Coloque un recipiente grande en el extremo de la manguera. Drene el agua en el recipiente retirando el tapón del extremo de la manguera.

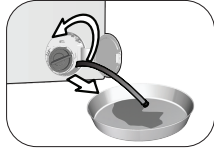

Cuando el recipiente esté lleno, vuelva a colocar el tapón para detener el flujo de agua. Una vez que el recipiente esté vacío, repita el procedimiento hasta que el agua de la máquina se haya vaciado por completo.

c. Una vez drenada toda el agua, coloque nuevamente el tapón en el extremo de la manguera y guárdela en su lugar.

d. Gire y retire el filtro de la bomba.

4. Limpie cualquier residuo dentro del filtro, así como fibras que puedan encontrarse en la zona del impulsor de la bomba.

5. Vuelva a colocar el filtro.

6. Cierre la tapa del filtro.

Apertura de la puerta principal en caso de falla

- Apague y Desenchufe el aparato.
- Abra la tapa del filtro de la bomba.
- Retire la manija de emergencia de la puerta de carga, situada detrás de la tapa del filtro, con una herramienta.
- Abra la puerta de carga tirando de la manija de emergencia hacia abajo.
- Intente volver a tirar de la manija hacia abajo, si la puerta de carga no se abre.
- Coloque la manija de emergencia de la puerta de carga en su posición original después de abrirla.

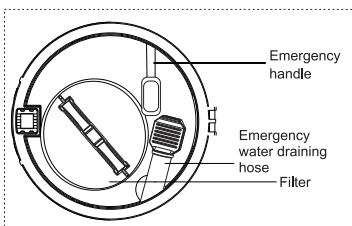

ADVERTENCIA: Asegúrese de que no quede agua dentro del tambor antes de abrir la puerta de carga para evitar que se desborde para lavarropas automáticos.

11. SOLUCIÓN DE PROBLEMAS

Código de error	Interpretación	Solución
E1	Problema en la entrada de agua	<ol style="list-style-type: none"> 1. Verifique que la llave de paso esté abierta. 2. Compruebe si la presión del agua es demasiado baja o si el suministro de agua ha sido interrumpido. 3. Revise si la manguera de entrada de agua está doblada o torcida. Una vez realizadas todas las verificaciones anteriores, si el problema persiste, le recomendamos contactar al servicio técnico.
E2	Puerta abierta	<ol style="list-style-type: none"> 1. Verifique que la puerta esté correctamente cerrada. 2. Compruebe si alguna prenda está atrapada por la puerta. Una vez realizadas todas las verificaciones anteriores, si el problema persiste, le recomendamos contactar al servicio técnico.
E3	Falla del motor	Por favor, apague y vuelva a encender el equipo. Si el problema persiste, le recomendamos contactar al servicio técnico.
E4	Problema en el desagote	<ol style="list-style-type: none"> 1. Limpie el filtro de la válvula de desagote. 2. Verifique si la manguera de desagote está obstruida. Una vez realizadas todas las verificaciones anteriores, si el problema persiste, le recomendamos contactar al servicio técnico.
E5	Problema en el nivel de agua	Después de presionar el botón de inicio, la máquina drenará automáticamente hasta alcanzar el nivel de agua de lavado y continuará funcionando. Si el código vuelve a aparecer, le recomendamos contactar al servicio técnico.
EX (<i>X es un número distinto a los de arriba</i>)	Otro	Por favor, apague y vuelva a encender el equipo. Si el mensaje vuelve a aparecer, le recomendamos contactar al servicio técnico.

Los siguientes síntomas no corresponden a un mal funcionamiento del lavasecarropas:

Síntoma	Razón
Hay agua dentro del producto al utilizarlo por primera vez.	Es agua residual de los ensayos de funcionamiento en fábrica.
No se ve agua durante el lavado	El nivel de agua está por debajo del borde inferior de la puerta.
Después del centrifugado, la ropa no salió completamente escurrida.	Lavar únicamente prendas pesadas, combinado con la protección contra sobresecado del producto, puede causar un secado desigual. No lave prendas gruesas de forma individual. Lave prendas grandes y pequeñas juntas.
El programa es más largo que no que indica el display	En el proceso real de lavado, el tiempo de lavado se verá afectado por la presión del agua, la absorción de agua de los tejidos y el secado. Sin embargo, esto no afecta al proceso completo de lavado, lo cual es completamente normal.

12. ESPECIFICACIONES TÉCNICAS

Capacidad de lavado	12 kg
Capacidad de secado	8 kg
Tensión de alimentación	220-240V 50z
Potencia nominal	1800W
Potencia de secado	1200W
Presión nominal	0,1 MPa – 1MPa
Dimensiones	600 x 610 x 850
Velocidad máxima de centrifugado	1200rpm

- *Las especificaciones técnicas pueden cambiar sin previo aviso en pos de la mejora de la calidad del producto.*
- *Las figuras utilizadas en este manual son meramente representativas y pueden no ser exactamente iguales a su producto.*

13. GARANTÍA

Producto	
Vendedor	
Fecha de Compra	

Modelo	
N°de Serie	
Factura	

1. Términos de la Garantía

Etercor S.A. (Etercor) garantiza al comprador original de este Producto el normal funcionamiento por el plazo de doce (12) meses contados a partir de la fecha de adquisición (“Vigencia”). La garantía cubre defectos de fabricación y/o vicios materiales bajo uso normal y legítimo.

Condiciones Generales:

- 1.1. Válida únicamente en la República Argentina.
- 1.2. La garantía se rige bajo la ley 24.240.
- 1.3. La reparación o reposición de piezas se realizará dentro de plazos razonables, sin exceder el período de garantía.
- 1.4. Intervenciones no cubiertas por esta garantía serán cobradas según tarifa vigente.
- 1.5. No se reconocen otras garantías implícitas o explícitas.
- 1.6. Para solicitar servicio técnico, comunicarse al 0810-444-2200 o 0810-810-6000 de lunes a viernes de 9 a 21h o a la dirección de correo electrónico: garantias@hyundaiargentina.com.ar.
- 1.7. Etercor no se responsabiliza por daños personales o materiales derivados de mala instalación o uso indebido.
- 1.8. Es requisito indispensable presentar la factura de compra para hacer válida la garantía.

2. Causas de Anulación de la garantía.

La garantía quedará anulada en los siguientes casos:

- 2.1. Uso indebido o no doméstico del producto.
- 2.2. Daños por descargas eléctricas, fenómenos naturales o fallas en la red eléctrica.
- 2.3. Instalación incorrecta o por personal no autorizado.
- 2.4. Falta de mantenimiento según el manual.
- 2.5. Falta de factura fiscal, ausencia de fecha, enmiendas o tachaduras.
- 2.6. Certificado de garantía con datos alterados.

3. Exclusiones y limitaciones

No están cubiertos:

- 3.1. Daños estéticos (pintura, rayaduras, decoración).
- 3.2. Daños por agentes externos (roedores, líquidos, sulfatación, daño físico).
- 3.3. Daños por traslado, maltrato, accidentes o condiciones ambientales adversas.
- 3.4. Equipos instalados en lugares de difícil acceso sin previa desinstalación por el cliente.
- 3.5. Uso profesional, comercial o industrial.
- 3.6. Intervenciones por personal no autorizado.
- 3.7. Costos de instalación, transporte, puesta en marcha o cambio de sentido de puertas.
- 3.8. Mantenimiento, limpieza o asesoramiento de uso.
- 3.9. Averías por falta de mantenimiento, uso indebido o causas externas (energía solar, eólica, generadores, etc.).
- 3.10. Defectos en la red eléctrica: falta de puesta a tierra, sobretensiones, baja tensión, etc.
- 3.11. Repuestos consumibles o por desgaste natural (gomas, filtros, bombillas, etc.).
- 3.12. Daños por corrosión, oxidación o efectos químicos.
- 3.13. Defectos estéticos o daños por transporte.

4. Activación y Consulta

- 4.1. Conserve la factura de compra como respaldo.
- 4.2. Consulte el estado de su garantía o realice solicitudes a través del portal digital de Etercor.

HYUNDAI

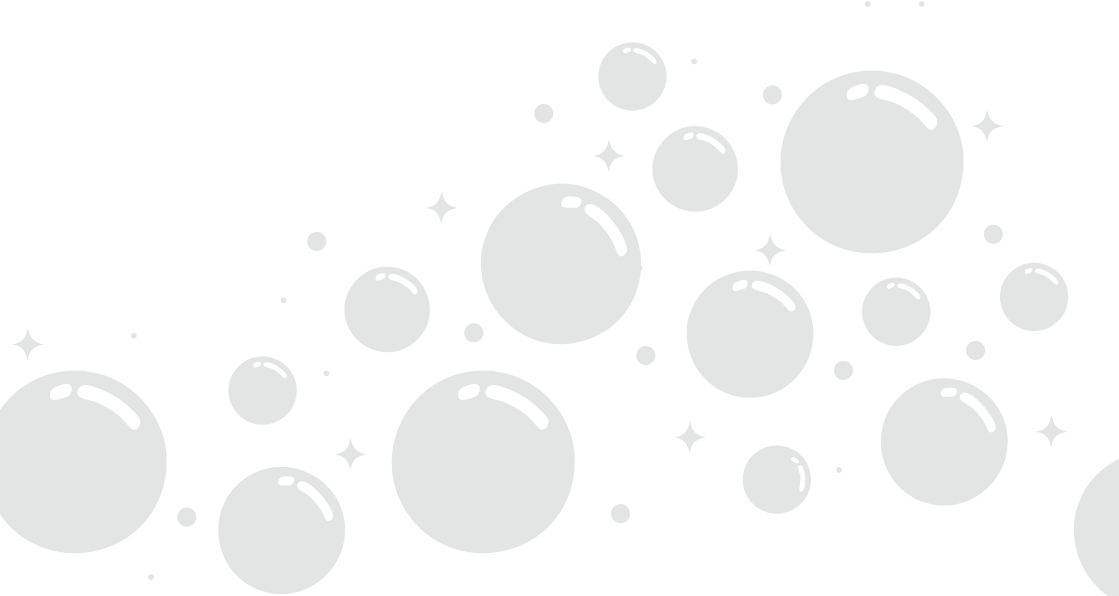

GENUINE PRODUCT OF
HYUNDAI CORPORATION

Garantizado por ETERCOR S.A. | CUIT: 33-56938900-9
Licenciado por HYUNDAI Corporation Holdings, Corea.